

# CRANE ARM CA

## BRAS DE GRUE

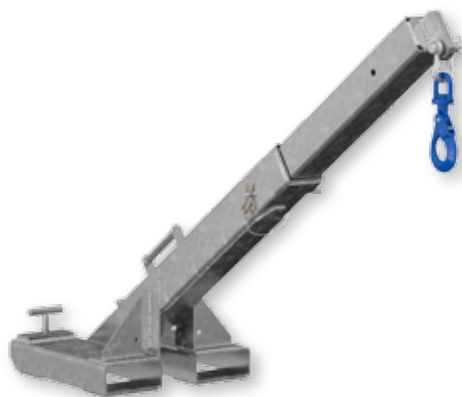

POTENCE TELESCOPIQUE  
POUR CHARIOT ELEVATEUR



# CRANE ARM CA

## BRAS DE GRUE

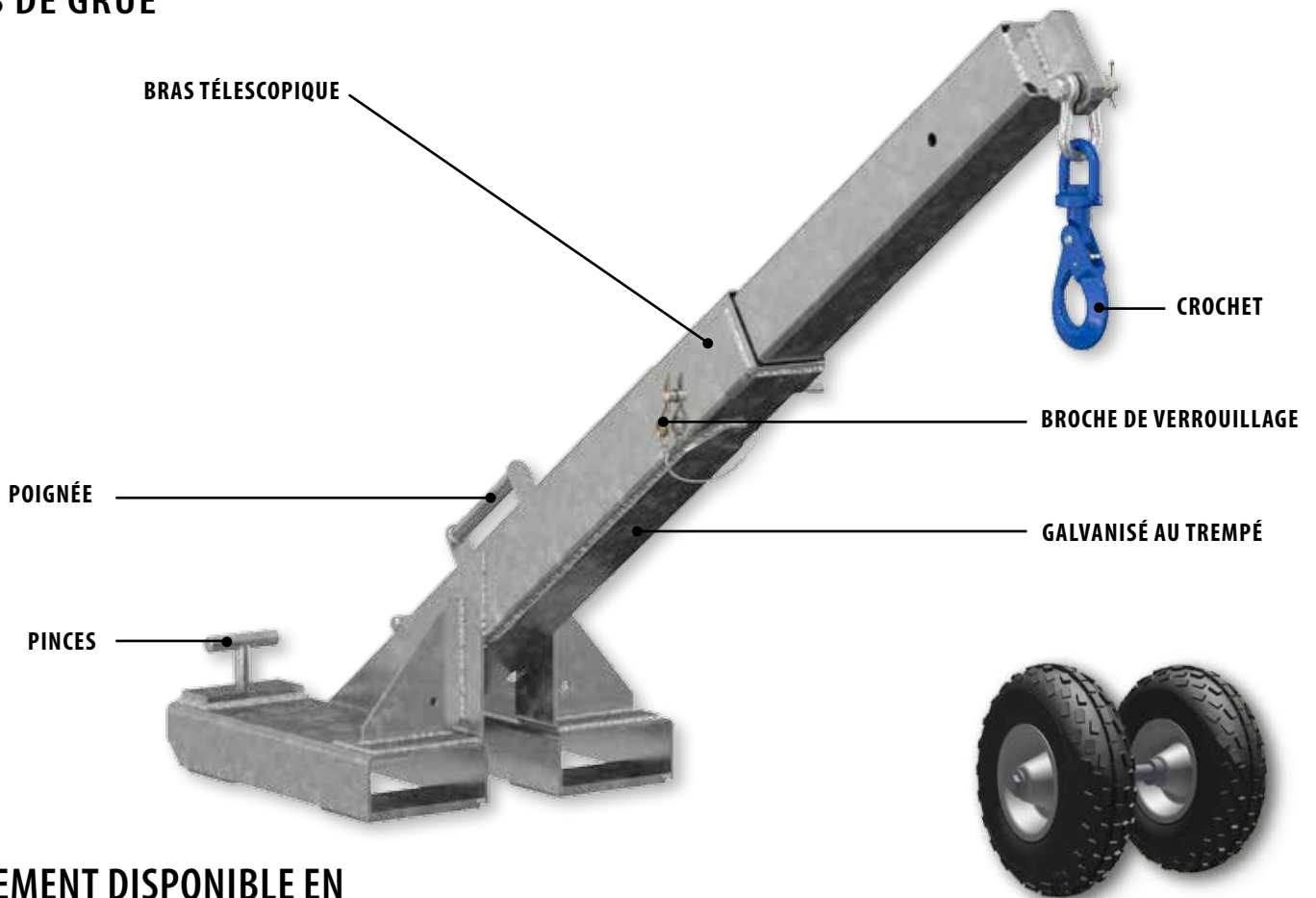

ROUES TAMPONS (EN OPTION)

EGALEMENT DISPONIBLE EN ALUMINIUM POUR PLUS DE LÉGÈRETÉ

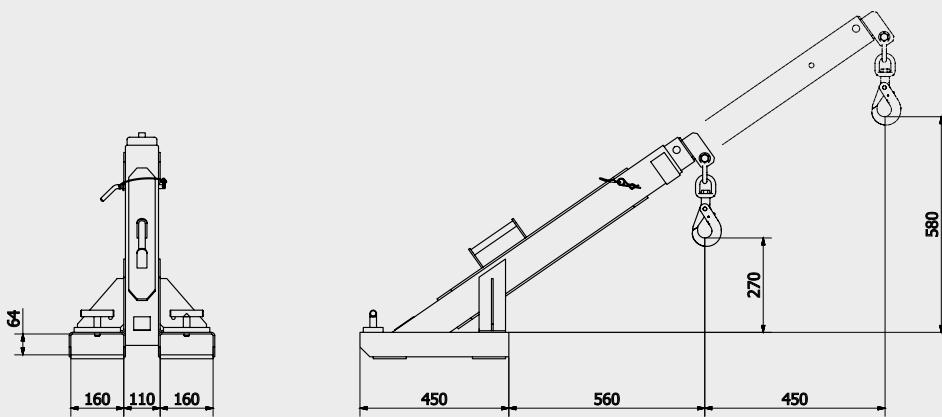

### CARACTERISTIQUES TECHNIQUES

- Extension télescopique avec goupille de verrouillage
- S'enfile et se fixe sur les fourches du chariot élévateur, avec chaîne de sécurité supplémentaire
- Entièrement galvanisée
- Compact et facile à transporter

Type	CA-ST	CA-ST-ALU
• Capacité de levage		
- réplié	1500 kg	1000 kg
- déplié	1000 kg	650 kg
• Poids propre	55 kg	20 kg

